

Stadsbyggnadskontoret
Lunds kommun

Hästhoven 2, Södra Sandby

Här kommer en komplettering till bygglovsansökan och tidigare yttrande med förklaring och motiv till varför Skånska Energi Nät AB vill placera en elstation på önskad plats på Hästhoven 2 i Södra Sandby.

Placering på mark för bostadsändamål:

Nätstationen försörjer bland annat Södra Sandby centrum och det nybyggda kvarteret Kryptan med el, idag ca 75 hushåll. Den befintliga stationen är byggd 1971 och har nu nått sin tekniska livslängd. För att även i fortsättningen upprätthålla en god elleverans till kunderna så måste stationen bytas ut.

En nätstations placering är direkt kopplat till befintligt elnät, dess ledningar och kabelskåp samt dess belastningar (kunder) då de utgör ett sammankopplat nät som är beroende av varandra. Befintlig ledningsinfrastruktur är uppbyggd utifrån den befintliga stationens placering som nu ska bytas ut och en ny placering måste därmed vara i omedelbar närhet av den befintliga.

Den befintliga stationen som planeras att raderas är 36 kvm, den planerade stationen är 15 kvm, den nya stationen upptar därmed en mindre yta kvartersmark för bostadsändamål.

Skånska Energi anser att en nätstation som försörjer området med el bör bedömas vara ett angeläget allmänt intresse som är en förutsättning för och förenligt med planens syfte.

Placering på prickad mark:

Det finns inget tekniskt motiv till att man inte kan placera nätstationen sex meter in på tomten utan anledningen är att vare sig vi eller markägaren vill blockera mer mark än nödvändigt för denna anläggning.

Enligt liggande förslag så tas 60 kvm tomtmark i anspråk, skulle stationen flyttas innanför prickad mark så används 90 kvm tomtmark eftersom vi måste ha åtkomst till nätstationen för drift- och underhållsåtgärder från vägen. Två ritningar bifogas som visar placeringarnas olika påverkan.

Postadress	Besöksadress	Telefon	E-mail	Bankgiro	Org.nr
Skånska Energi Nät AB Box 83 247 22 Södra Sandby	Skattebergavägen 7 247 34 Södra Sandby	046-507 00	se@skanska-energi.se Hemsida www.skanska-energi.se	5986-0684	556497-5232 VAT-nr SE556497523201

Placering närmare tomtgräns än 4,5 m:

Den befintliga stationen är idag placerad ca 0,4 meter från fastighetsgränsen. Förslaget är att den flyttas ut så att det nu blir två meter till gränsen. Anledningen till den föreslagna placeringen är att minimera intrånget på fastigheten.

För er info kan nämnas att den nya nätstationen även kommer att få en mindre utbredning jämfört med den nuvarande. Väggytan som vetter mot närmsta granne blir ca 0,9m kortare och ca 1 meter lägre, dvs ungefär sju kvm mindre vägg.

Med vänlig hälsning
SKÅNSKA ENERGI NÄT AB



Thomas Frick
Tel: 046 507 45
E-post: thomas.frick@skanska-energi.se

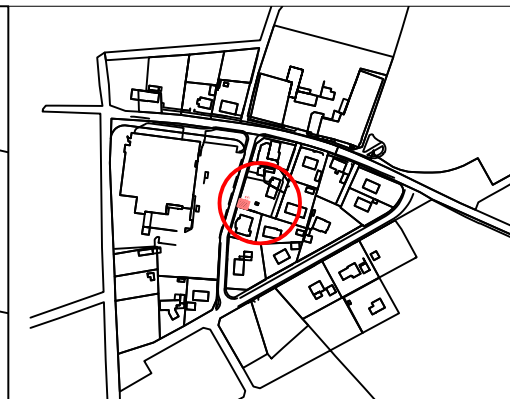

Yta som
blockeras
60kvm

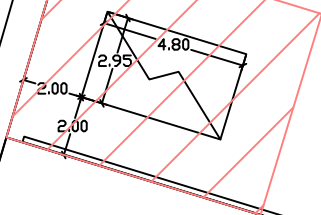

ÄRENDE: NY NÄTSTATION.



DATUM

2021-04-26

SIGNATUR

TF

SKALA

A4 1:250

LUND, HÄSTHOVEN 2

T002, SOLDATGRÄND.

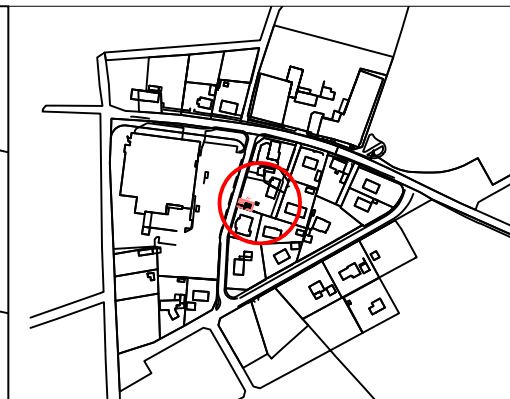

Yta som
blockeras
90kvm

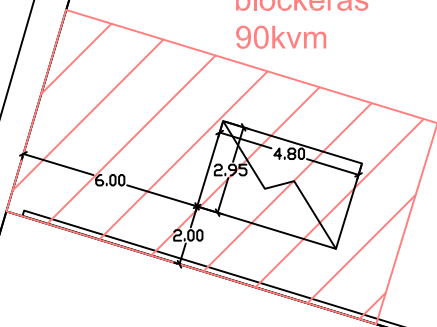

ÄRENDE: NY NÄTSTATION.



DATUM

2021-04-26

SIGNATUR

TF

SKALA

A4 1:250

LUND, HÄSTHOVEN 2

T002, SOLDATGRÄND.